



MINICAM24

РУКОВОДСТВО ПОЛЬЗОВАТЕЛЯ

Портативный ручной сканер

PhotoScan 01 черный



СОДЕРЖАНИЕ

1. Описание.....	3
2. Компоненты.....	3
3. Иконки дисплея	4
4. Использование.....	4
5.Значение индикаторов.....	6
6. Характеристики.....	6
7. Минимальные системные требования.....	7
8. Устранение неисправностей.....	7
9. Гарантийное обслуживание неисправного товара	8
Товар надлежащего качества.....	10
Товар ненадлежащего качества.....	10

1. Описание

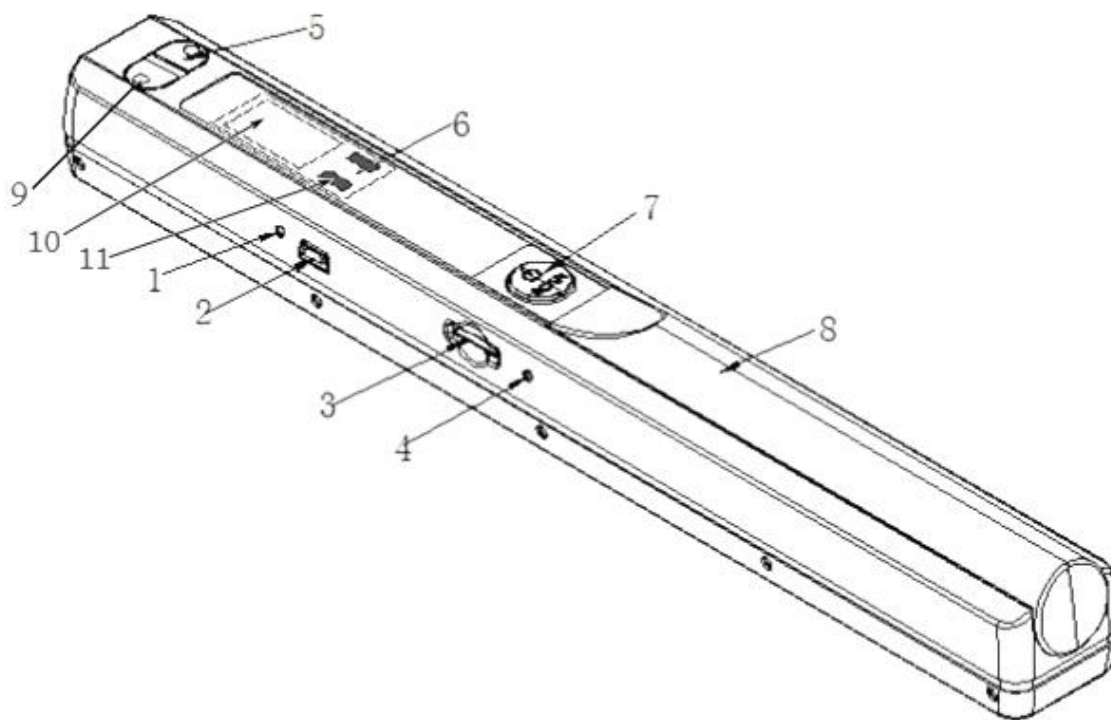

- Новый и практичный — портативный цифровой сканер
- Разрешения сканирования: 300/600/900 точек на дюйм (DPI)
- Поддержка карт MicroSD до 32 ГБ
- Питание от 2-х батареек типа AA
- Драйвер не требуется для установки на MS Windows 7/Vista/XP и MacOS 10.4 и выше (подключение напрямую, установка драйвера не требуется).

2. Компоненты

1. Настройка времени. Нажмите эту кнопку, чтобы войти в режим настройки времени.
2. Порт USB: Порт USB 2.0 высокоскоростной.
3. Порт для карты памяти MicroSD.
4. Кнопка форматирования: Нажмите эту кнопку, чтобы отформатировать карту памяти Micro SD.
5. Формат хранения. Выберите форматы сохранения. На LCD-экране отобразится JPG/PDF.
6. Индикатор сканирования LED. Когда сканер готов к сканированию, индикатор горит зеленым.
7. Питание/Сканирование. Включение/выключение питания: удерживайте кнопку в течение 2 секунд, для включения или выключения питания. После

включения питания нажмите эту кнопку для сканирования. Затем нажмите эту кнопку еще раз, чтобы остановить сканирование.

8. Источник питания: 2 батарейки типа AA.
9. Разрешение: 900 DPI/600 DPI/300 DPI. Соответствующая иконка режима высокого/среднего/низкого разрешения будет отображаться на ЖК-экране.
10. ЖК-экран: Отображение статуса сканирования.
11. Индикатор LED ошибки: При слишком быстром сканировании индикатор LED загорается красным.

3. Иконки дисплея

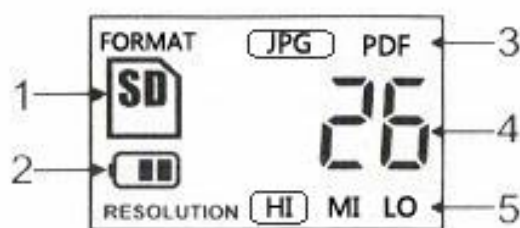

1. Фото будут сохранены на карте памяти.
2. Индикатор заряда батареи.
3. Формат сохранения сканов.
4. Номер файла на карте памяти.
5. Разрешение сканирования.

4. Использование

1. Установите батареи в батарейный отсек.
 - a. Откройте дверцу отсека.
 - b. Установите 2 щелочных батареи AA в отсек для батарей и закройте отсек.
 - c. Удерживайте кнопку включения/сканирования вниз в течение 2 секунд, чтобы включить сканер.
2. Установите карту памяти.

Для записи и сохранения изображений вам необходимо вставить карту MicroSD.
3. Настройте время
 - a. Нажмите кнопку TIME SET для входа в режим настройки времени.
 - b. 1xx отобразится на ЖК-экране. Используя кнопки 5 и 9, выполните необходимые настройки.
 - c. Нажмите кнопку SCAN для подтверждения настроек времени.
 - d. Перейдите к следующим настройкам на ЖК-экране, см. ниже:
1xx Установка года

- 2xx Установка месяца
 - 3xx Установка даты
 - 4xx Установка часов
 - 5xx Установка минут
 - е. После установки всех данных нажмите TIME SET для выхода.
4. Отформатируйте карту памяти
- а. Вставьте новую карту MicroSD в сканер, затем включите сканер.
 - б. Нажмите кнопку "format", на ЖК-экране отобразится "F".
 - в. Нажмите кнопку питания/сканирования, чтобы отформатировать карту MicroSD.
 - д. Индикатор SD-карты будет мигать до завершения форматирования карты памяти.
5. Настройте разрешение
- Нажмите кнопку DPI, чтобы выбрать высокое разрешение / среднее разрешение / низкое разрешение. Иконка выбранного разрешения отобразится на ЖК-экране.
6. Выберите формат файла
- Нажмите кнопку 5 и выберите формат JPG/PDF. Иконка режима JPG/PDF отобразится на ЖК-экране.
7. Проведите сканирование

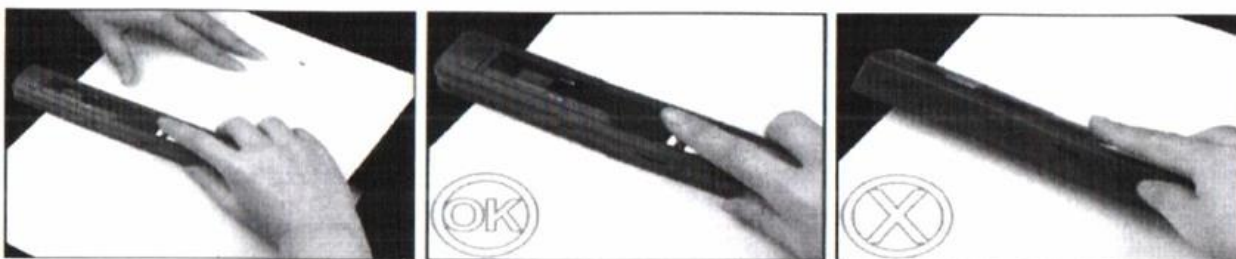

- а. Установите сканер в правильное положение над объектом для сканирования.
- б. Удерживайте сканер и нажмите "Сканировать" для начала сканирования.
- в. Двигайтесь медленно, чтобы сканер и ваша рука не колебались и получить изображение высокого качества.
- д. Для остановки сканирования нажмите кнопку "Питание/Сканирование" (7).

5.Значение индикаторов

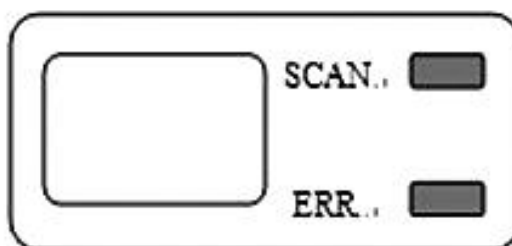

- Зеленый свет индикатора горит - идет сканирование
- Зеленый свет индикатора погас – сканирование завершено
- Красный свет индикатора горит – слишком быстрое сканирование. Перезапустите и начните сканирование снова.
- Красный свет индикатора не горит – сканирование идет нормально. Продолжайте процесс сканирования.

6. Характеристики

- Размер изделия (ДхШхВ): 257 мм x 30 мм x 24.5 мм
- Вес изделия: 150 г (без батареи); 190 г (с батареей)
- Функция: Портативный сканер
- Имидж-сенсор: Цветной контактный изображения формата А4
- Количество элементов сенсора: 5136 точек (1-й - 5104-й точки доступны)
- Размер фотографии при сканировании: А4
- Скорость сканирования:
 - Формат А4:
 - Высокое разрешение с цветом ≥ 12 с
 - Среднее разрешение с цветом ≥ 8 с
 - Низкое разрешение с цветом ≥ 3 с
- Ширина сканирования: 8.27 дюйма
- Длина сканирования (Длина сканирования зависит от сложности содержимого):
 - Высокое разрешение: 35 дюймов (88,9 см)
 - Среднее разрешение: 45 дюймов (114,3 см)
 - Низкое разрешение: 98 дюймов (248,92 см)
- Ёмкость (На основе карты microSD объемом 2 ГБ. При сканировании файла формата А4, количество сканов зависит от сложности содержимого):
 - Цветное 900 точек/дюйм: 110 шт./JPG или PDF (мин.)
 - Цветное 600 точек/дюйм: 250 шт./JPG или PDF (мин.)
 - Цветное 300 точек/дюйм: 850 шт./JPG или PDF (мин.)
- Разрешение изображения:
 - Низкое разрешение: 300x300 точек на дюйм (по умолчанию)

- Среднее разрешение: 600x600 точек на дюйм
- Высокое разрешение: 900x900 точек на дюйм
- Внутренняя флэш-память: SPI Flash
- Внешняя карта памяти: Micro SD (TF Card) до 32 ГБ
- Формат файла: JPG (по умолчанию)/PDF
- Панель дисплея: Статус TN
- Автоматическое отключение: 3 минуты
- USB-порт: USB 2.0 High Speed
- Система поддержки: Драйвер не требуется для Windows XP/Vista, 7 и MAC 10.4 и выше
- Источник питания: 2 батареи AA
- Срок службы батарей: ≥200 сканов (формат А4, низкое разрешение)

7. Минимальные системные требования

Операционная система	WindowsXP / Vista/ 7
	MAC 10.4 или выше
Процессор	Pentium III или выше
Оперативная память	Не менее 256 МБ
Интерфейс	USB-порт
CD ROM	4-хкратная скорость или выше

8. Устранение неисправностей

Проблема	Причина	Решение
Не включается	1. Низкий заряд батареи 2. Батарея установлена неправильно	1. Замените или установите новые батареи. 2. Установите батареи, соблюдая полярность.
Изображение не сохраняются после сканирования	1. Карта Micro SD не установлена. 2. Карта памяти заполнена. 3. Карта отформатирована неправильно.	1. Правильно установите карту MicroSD. 2. Загрузите фото на ПК, чтобы освободить место для хранения. 3. Прочитайте раздел «форматирование карты»
ПК не обнаруживает сканер	Неправильное подключение	Проверьте подключение кабеля. Включите ПК
Быстро разряжается	Неподходящая батарея	Используйте 2 шт. AA щелочные батареи

Размытое изображение	Грязные линзы сканера	Мягкой сухой тканью очистите линзы
ЖК-экран выглядит ненормально	Слишком быстрое сканирование	Нажмите кнопки питание/сканирование и отсканируйте снова

9. Гарантийное обслуживание неисправного товара

Если в купленном Вами товаре в течение установленного гарантийного срока обнаружены недостатки, Вы по своему выбору вправе:

- потребовать замены на товар этой же марки (этой же модели и (или) артикула)
- потребовать замены на такой же товар другой марки (модели, артикула) с соответствующим перерасчетом покупной цены;
- потребовать соразмерного уменьшения покупной цены;
- потребовать незамедлительного безвозмездного устранения недостатков товара или возмещения расходов на их исправление потребителем или третьим лицом;
- отказаться от исполнения договора купли-продажи и потребовать возврата уплаченной за товар суммы. В этом случае Вы обязаны вернуть товар с недостатками продавцу за его счет.

В отношении **технически сложного товара** Вы в случае обнаружения в нем недостатков по своему выбору вправе:

- отказаться от исполнения договора купли-продажи и потребовать возврата уплаченной за такой товар суммы;
- предъявить требование о его замене на товар этой же марки (модели, артикула) или на такой же товар другой марки (модели, артикула) с соответствующим перерасчетом покупной цены.

Срок предъявления вышеназванных требований составляет 15 дней со дня передачи Вам такого товара.

По истечении указанного 15-дневного срока данные требования подлежат удовлетворению в одном из следующих случаев:

- обнаружение существенного недостатка товара (существенный недостаток товара: неустранимый недостаток или недостаток, который не может быть устранен без несоразмерных расходов или затрат времени, или выявляется неоднократно, или проявляется вновь после его устранения);
- нарушение установленных законом РФ «О защите прав потребителей» сроков устранения недостатков товара;

- невозможность использования товара в течение каждого года гарантийного срока в совокупности более чем тридцать дней вследствие неоднократного устранения его различных недостатков.

В случае если Вы приобрели уцененный или бывший в употреблении товар ненадлежащего качества, и были заранее предупреждены о недостатках, из-за которых произошла уценка, в письменной форме, то претензии по таким недостаткам не принимаются.

Важно! Необходимо использовать услуги квалифицированных специалистов по подключению, наладке и пуску в эксплуатацию технически сложных товаров, которые по техническим требованиям не могут быть пущены в эксплуатацию без участия соответствующих специалистов.

Условия проведения гарантийного обслуживания

- Фактическое наличие неисправного товара в момент обращения в сервисный центр;
- Гарантийное обслуживание товаров, гарантию на которые дает производитель, осуществляется в специализированных сервисных центрах;
- Гарантийное обслуживание неисправных товаров, купленных в интернет-магазинах ООО Максмол-групп, возможно в нашем сервисном центре по телефону 8-800-200-85-66
- Срок гарантийного обслуживания не превышает 45 дней;
- Гарантийное обслуживание осуществляется в течение всего гарантийного срока, установленного на товар;
- При проведении ремонта срок гарантии продлевается на период нахождения товара в ремонте.

Право на гарантийный ремонт не распространяется на случаи

- неисправность устройства вызвана нарушением правил его эксплуатации, транспортировки и хранения.
- на устройстве отсутствует, нарушен или не читается оригинальный серийный номер;
- на устройстве отсутствуют или нарушены заводские или гарантийные пломбы и наклейки;
- ремонт, техническое обслуживание или модернизация устройства производились лицами, не уполномоченными на то компанией-производителем;
- дефекты устройства вызваны использованием устройства с программным обеспечением, не входящим в комплект поставки устройства, или не одобренным для совместного использования производителем устройства;
- дефекты устройства вызваны эксплуатацией устройства в составе комплекта неисправного оборудования;
- обнаруживается попадание внутрь устройства посторонних предметов, веществ, жидкостей, насекомых и т.д.;

- неисправность устройства вызвана прямым или косвенным действием механических сил, химического, термического воздействия, излучения, агрессивных или нейтральных жидкостей, газов или иных токсичных или биологических сред, а так же любых иных факторов искусственного или естественного происхождения, кроме тех случаев, когда такое воздействие прямо допускается «Руководством пользователя»;
- неисправность устройства вызвана действием сторонних обстоятельств (стихийных бедствий, скачков напряжения электропитания и т.д.);
- неисправность устройства вызвана несоответствием Государственным Стандартам параметров питающих, телекоммуникационных и кабельных сетей;
- иные случаи, предусмотренные производителями.

Гарантийные обязательства не распространяются на расходные элементы и материалы (элементы питания, картриджи, кабели подключения и т.п.).

Товар надлежащего качества

Вы вправе обменять товар надлежащего качества на аналогичный товар в течение 14 дней, не считая дня покупки.

Обращаем Ваше внимание, что основная часть нашего ассортимента – **технически сложные товары** бытового назначения (электроника, фотоаппаратура, бытовая техника и т.п.).

Указанные товары, согласно [Постановлению Правительства РФ от 31.12.2020 № 2463](#), обмену как товары надлежащего качества не подлежат. Возврат таких товаров не предусмотрен [Законом РФ от 07.02.1992 № 2300-1](#).

Товар ненадлежащего качества

Если в приобретенном Вами товаре выявлен недостаток вы вправе по своему выбору заявить одно из требований, указанных в [ст.18 Закона РФ от 07.02.1992 № 2300-1 \(ред. от 11.06.2021\) О защите прав потребителей](#). Для этого можете обратиться в сервисный центр Максмолл по телефону 8-800-200-85-66

Тем не менее, если указанный товар относится к технически сложным, утв.

[Постановлением от 10 ноября 2011 г. № 924](#), то указанные в ст.18 требования могут быть заявлены только в течение 15 календарных дней с даты покупки.

По истечении 15 дней предъявление указанных требований возможно в случаях если:

- Обнаружен существенный недостаток (Неремонтопригоден);
- Нарушены сроки устранения недостатков;
- Товар не может использоваться в совокупности более тридцати дней в течение каждого года гарантийного срока в связи с необходимостью неоднократного устранения производственных недостатков.

Если у вас остались какие-либо вопросы по использованию или гарантийному обслуживанию товара, свяжитесь с нашим отделом технической поддержки в чате WhatsApp. Для этого запустите приложение WhatsApp. Нажмите на значок камеры в правом верхнем углу и отсканируйте QR-код приведенный ниже камерой вашего смартфона.

Сервисный Центр
Контакт WhatsApp



Приятного использования!

Сайт: **minicam24.ru**

E-mail: **info@minicam24.ru**

Товар в наличии в 120 городах России и Казахстана

Телефон бесплатной горячей линии: **8(800)200-85-66**